

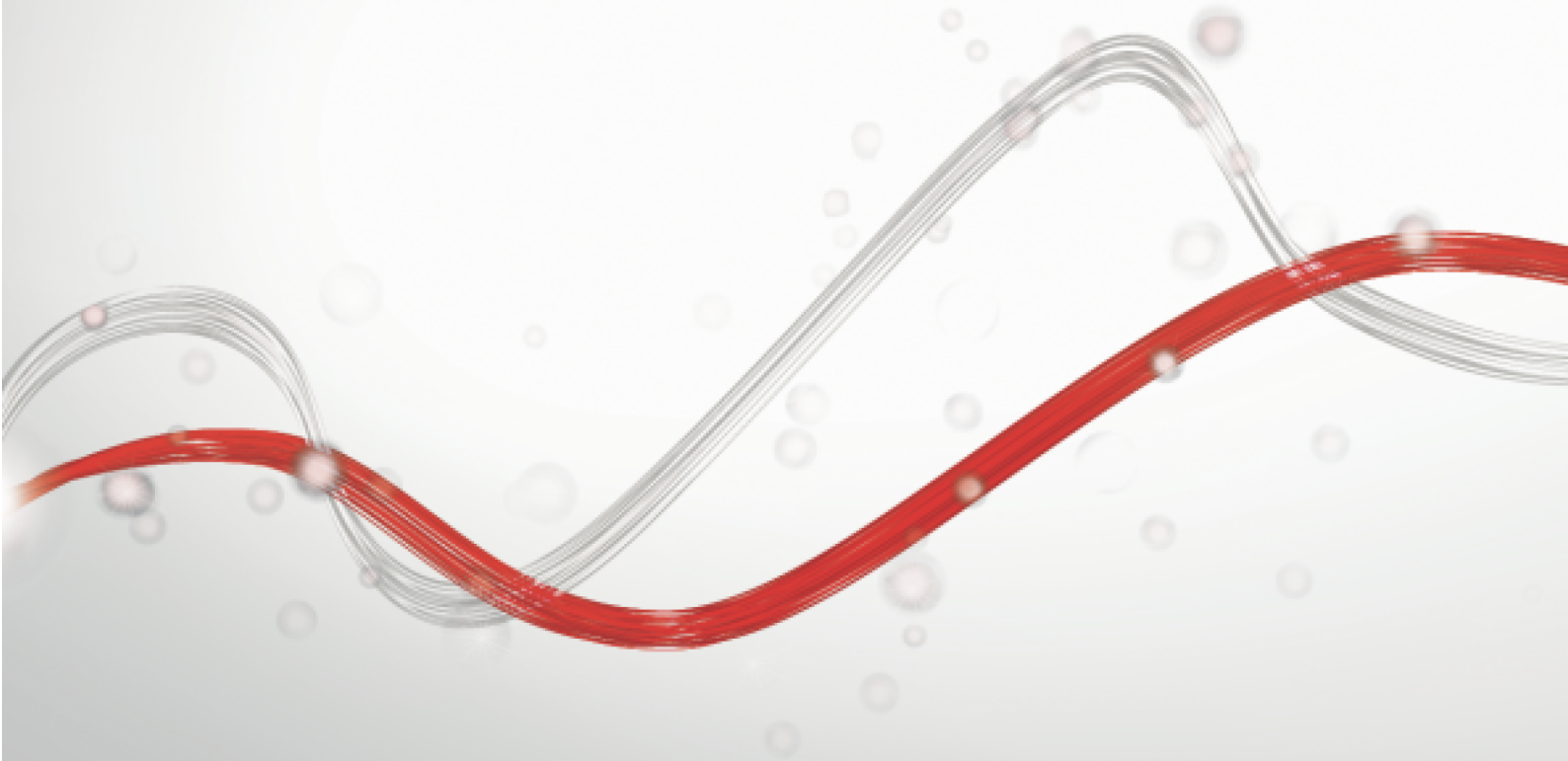

Be ahead

MAXIMA





MAXIMA



Automatic barriers - road barriers

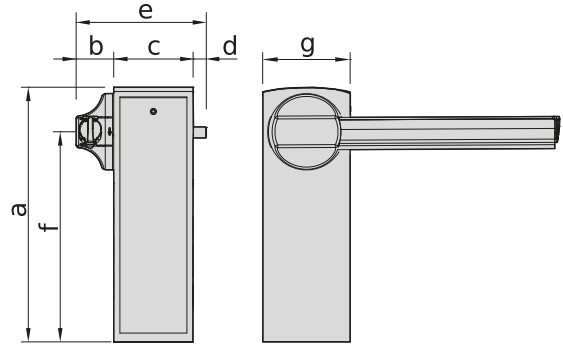

	a	b	c	d	e	f	g
MAXIMA 30	1110	120	320	40	480	950	280
MAXIMA 60	1155	170	320	60	590	950	400
MAXIMA 80	1155	170	320	60	590	950	400

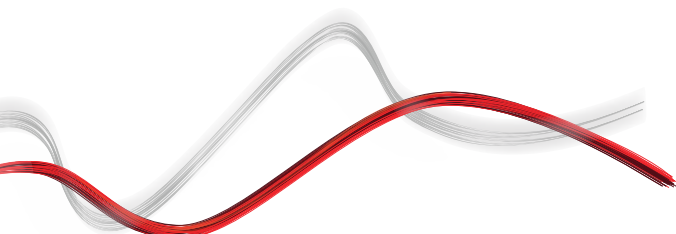



Automatic barriers - road barriers

MAXIMA









Κωδικός	CI	Όνομα	Περιγραφή
P940070	2450125	MAXIMA 30	Ηλεκτρομηχανική μπάρα 230 V για έλεγχο των πυλών from 1,7 to 3,0 m. Χρόνος ανοίγματος #{td-8060-42-3} με επιβράδυνση. Μέγιστο μήκος μπάρας: 3 m. Κατάλληλη για εγκατάσταση σε χώρους με πολλή κίνηση και συχνές αναστροφές της κατεύθυνσης (π.χ. χώροι στάθμευσης αυτοκινήτων με υψηλή ροή κυκλοφορίας κλπ.). Χρώμα RAL 7015. Γρήγορη μπάρα.
P940070 00102	2605334	MAXIMA 30 - RAL	Ηλεκτρομηχανική μπάρα 230 V για έλεγχο των πυλών from 1,7 to 3,0 m. Χρόνος ανοίγματος #{td-8060-42-3} με επιβράδυνση. Μέγιστο μήκος μπάρας: 3 m. Κατάλληλη για εγκατάσταση σε χώρους με πολλή κίνηση και συχνές αναστροφές της κατεύθυνσης (π.χ. χώροι στάθμευσης αυτοκινήτων με υψηλή ροή κυκλοφορίας κλπ.). Χρώμα RAL κατόπιν παραγγελίας. Γρήγορη μπάρα.
P940071	2600871	MAXIMA 60	Βιομηχανική ηλεκτρομηχανική μπάρα 230 V για έλεγχο των πυλών from 4,0 to 6,4 m. Χρόνος ανοίγματος #{td-8060-42-3} με επιβράδυνση. Μέγιστο μήκος μπάρας 6 m. Επιλογή τοποθέτησης μονού ή διπλού στηρίγματος μπάρας. Χρώμα RAL 7015. Μπάρα για εντατική χρήση.
P940071 00102	2613128	MAXIMA 60 - RAL	Βιομηχανική ηλεκτρομηχανική μπάρα 230 V για έλεγχο των πυλών from 4,0 to 6,4 m. Χρόνος ανοίγματος #{td-8060-42-3} με επιβράδυνση. Μέγιστο μήκος μπάρας 6 m. Επιλογή τοποθέτησης μονού ή διπλού στηρίγματος μπάρας. Χρώμα RAL κατόπιν παραγγελίας. Μπάρα για εντατική χρήση.
P940072	2601385	MAXIMA 80	230 V industrial electromechanical barrier for controlling from 6,5 to 8,0 m gates. Opening time 8 s with deceleration. Maximum barrier length 8 m. Option to fit single or dual barrier bracket. Colour RAL 7015. Πλατύ ωφέλιμο σημείο διέλευσης.
P940072 00102	2613129	MAXIMA 80 - RAL	Βιομηχανική ηλεκτρομηχανική μπάρα 230 V για έλεγχο των πυλών from 6,5 to 8,0 m. Χρόνος ανοίγματος #{td-8060-42-3} με επιβράδυνση. Μέγιστο μήκος μπάρας 6 m. Επιλογή τοποθέτησης μονού ή διπλού στηρίγματος μπάρας. Χρώμα RAL κατόπιν παραγγελίας. Πλατύ ωφέλιμο σημείο διέλευσης.

	MAXIMA 30	MAXIMA 30 - RAL	MAXIMA 60
Χρόνος ανοίγματος (ανάλογα με το πλάτος της μπούμας)	1,7 s	1,7 s	8 s
Ωφέλιμος χώρος διέλευσης (μέγ.)	from 1,7 to 3,0 m	from 1,7 to 3,0 m	from 4,0 to 6,4 m
Τύπος μοτέρ	Μονοφασικό	Μονοφασικό	Μονοφασικό
Εσωτερική λίπανση	Σε ελαιόλουτρο	Σε ελαιόλουτρο	Σε ελαιόλουτρο
Τροφοδοσία κινητήρα	230 V	230 V	230 V
Μονάδα ελέγχου	CSB-BR	CSB-BR	CSB-BR
Επιβράδυνση	Ναι	Ναι	Ναι
Ανάσχεση σε πρόσκρουση	Ηλεκτρονικός μαγνητικός αναστροφέας	Ηλεκτρονικός μαγνητικός αναστροφέας	Ηλεκτρονικός μαγνητικός αναστροφέας
Διάταξη κλειδώματος	Μηχανικός	Μηχανικός	Μηχανικός
Απασφάλιση	Μέσα στη δομή	Μέσα στη δομή	Μέσα στη δομή
Συχνότητα χρήσης	Πολύ εντατική	Πολύ εντατική	Εντατική
MCBF (Mean Cycles Between Failures)	5000000 Op	5000000 Op	2000000 Op
Περιβαλλοντικές συνθήκες	-30 ÷ 60 °C	-30 ÷ 60 °C	-30 ÷ 60 °C
Βαθμός προστασίας	IP54	IP54	IP54





Automatic barriers - road barriers

	MAXIMA 60 - RAL	MAXIMA 80	MAXIMA 80 - RAL
Χρόνος ανοίγματος (ανάλογα με το πλάτος της μπούμας)	8 s	8 s	8 s
Ωφέλιμος χώρος διέλευσης (μέγ.)	from 4,0 to 6,4 m	from 6,5 to 8,0 m	from 6,5 to 8,0 m
Τύπος μοτέρ	Μονοφασικό	Μονοφασικό	Μονοφασικό
Εσωτερική λίπανση	Σε ελαιόλουτρο	Σε ελαιόλουτρο	Σε ελαιόλουτρο
Τροφοδοσία κινητήρα	230 V	230 V	230 V
Μονάδα ελέγχου	CSB-BR	CSB-BR	CSB-BR
Επιβράδυνση	Ναι	Ναι	Ναι
Ανάσχεση σε πρόσκρουση	Ηλεκτρονικός μαγνητικός αναστροφέας	Ηλεκτρονικός μαγνητικός αναστροφέας	Ηλεκτρονικός μαγνητικός αναστροφέας
Διάταξη κλειδώματος	Μηχανικός	Μηχανικός	Μηχανικός
Απασφάλιση	Μέσα στη δομή	Μέσα στη δομή	Μέσα στη δομή
Συχνότητα χρήσης	Εντατική	Εντατική	Εντατική
MICBF (Mean Cycles Between Failures)	2000000 Op	2000000 Op	2000000 Op
Περιβαλλοντικές συνθήκες	-30 ÷ 60 °C	-30 ÷ 60 °C	-30 ÷ 60 °C
Βαθμός προστασίας	IP54	IP54	IP54

	Co P120102 00001 - Ci 2612605 ATM25 Μπούμα αλουμινίου L=2,5 m με προφίλ σχήματος σταγόνας και κόκκινους ανακλαστήρες. Οι λυχνίες και το ελαστικό προστατευτικό δεν περιλαμβάνονται. Πλήρως προστατευμένο με τη νέα συσκευασία από πολυστυρένιο.		Co P120102 00002 - Ci 2613057 ATM30 Μπούμα αλουμινίου L=3 m με προφίλ σχήματος σταγόνας και κόκκινους ανακλαστήρες. Οι λυχνίες και το ελαστικό προστατευτικό δεν περιλαμβάνονται. Πλήρως προστατευμένο με τη νέα συσκευασία από πολυστυρένιο.
	Co P120041 00001 - Ci 2605209 ATML60 Μπούμα αλουμινίου L = 6 m Ø92 mm. Οι λυχνίες και το ελαστικό δεν περιλαμβάνονται. Πλήρως προστατευμένο με τη νέα συσκευασία από πολυστυρένιο.		Co P120042 - Ci 2600827 ATML EXT2 Επέκταση L=2 m για το μοντέλο μπούμας ATML 60. Οι λυχνίες και το ελαστικό δεν περιλαμβάνονται.
	Co P120043 00001 - Ci 2605210 OMEGA AT Απλή κλειδαριά, περίβλημα προστασίας χεριού και βίδες για τη μπάρα ATM στο Maxima 30. Η μπάρα δεν περιλαμβάνεται.		Co P120044 00001 - Ci 2605211 OMEGA ATML Απλή σύσφιξη, προστατευτικό χεριού και βίδες για την μπούμα ATML στο MAXIMA 60/80. Η μπούμα δεν περιλαμβάνεται.
	Co P120045 00001 - Ci 2605212 OMEGA FRC ATML Νέα σύσφιξη προυιού για μπούμα ATML στο μοντέλο μπάρας, MAXIMA 60/80. Η μπούμα δεν περιλαμβάνεται.		Co P120053 00001 - Ci 2601316 PCA ATM 3 Προστατευτικό ελαστικό (κόκκινο) για τοποθέτηση σε μπούμα έως L = 3 m.
	Co P120053 00002 - Ci 2600830 PCA ATM 5 Προστατευτικό ελαστικό (κόκκινο) για τοποθέτηση σε μπούμα έως L = 5 m.		Co P120053 00003 - Ci 2601318 PCA ATM 8 Προστατευτικό ελαστικό (μαύρο) για τοποθέτηση σε μπούμας από L = 6 ÷ 8 m.





















ΣΥΝΙΣΤΩΜΕΝΑ ΑΞΕΣΟΥΑΡ

	Co P120073 - Ci 2605225 ATM ARTICULATED JOINT + TIE ROD KIT Κιτ για αρθρωτή μπούμα 90°. Δεν περιλαμβάνει λυχνίες και ελαστικό.		Co P120109 00001 - Ci 2605252 ATM30 90° Αρθρωτή μπάρα με ανύψωση 3 m, άνοιγμα 90°. Δεν περιλαμβάνει λυχνίες και ελαστικό.
------------------------------------------------------------------------------------	-----------------------------------------------------------------------------------------------------------------------------------------------------------	-------------------------------------------------------------------------------------	------------------------------------------------------------------------------------------------------------------------------------------------------



Automatic barriers - road barriers

ΣΥΝΙΣΤΩΜΕΝΑ ΑΞΕΣΟΥΑΡ

	Cp P120065 00001 - Ci 2605220 ATM30 90° RG Αρθρωτή μπούμα 90° 3 m με λυχνίες R/G		Cp P120077 00001 - Ci 2601312 KIT ATM LIGHT 3 R/G 2W Κιτ κόκκινης-πράσινης λυχνίας LED για τοποθέτηση σε μπούμες ATM έως 3 m.
	Cp P120077 00002 - Ci 2601313 KIT ATM LIGHT 5 R/G 2W Κιτ κόκκινης-πράσινης λυχνίας LED για τοποθέτηση σε μπούμες ATM έως 5 m.		Cp P120077 00003 - Ci 2601314 KIT ATM LIGHT 8 R/G 2W Κιτ κόκκινης-πράσινης λυχνίας LED για τοποθέτηση σε μπούμες ATML έως 8 m.
	Cp P120078 - Ci 2605229 IS ATML Εσωτερική ενίσχυση για ράβδους ATML		Cp P120048 00001 - Ci 2612601 OMEGA ATM FRA Σύσφιξη συστήματος θραύσης για την μπούμα ATM
	Cp P120033 - Ci 2605198 FCS MAXIMA 5 2 επιπλέον διακόπτες ορίου για το MAXIMA 30/MAXIMA ULTRA 35		Cp P120034 - Ci 2605199 FCS MAXIMA 6-8 2 επιπλέον διακόπτες ορίου για το MAXIMA 60/80
	Cp P120049 - Ci 2600560 RST ATM Αλουμινένιο πλαίσιο. Τιμή για 3 μέτρα. Το κρεμαστό πέλαμα δεν περιλαμβάνεται. Συμβατό με τις μπούμες των μοντέλων ATML και ATM.		Cp P120050 - Ci 2601320 GA ATM Προσαρμόσιμο κρεμαστό πέλαμα, επεξεργασμένο με καταφόρηση με επικάλυψη με σκόνη.
	Cp P120080 - Ci 2601319 FAF UNI R Προσαρμόσιμο πιρούνι γενικής χρήσης για όλες τις ράβδους, συνιστάται με την εγκατάσταση του αξεσουάρ FULL SKIRT.		Cp P120079 - Ci 2605230 EBB KIT ATML Ηλεκτρική κλειδαριά για ράβδους ATML που θα εγκατασταθούν σε ένα προσαρμόσιμο πιρούνι FAF UNI R.
	Cp P120032 - Ci 2605197 SRV DIN Τυπικός οδηγός DIN για τη διασύνδεση της μπάρας με το σύστημα στάθμευσης, διαμορφωμένος και προκαλωδιωμένος με θερμικό μαγνητικό διακόπτη, επιπλέον ακροδέκτες τροφοδοσίας, υποδοχή για τον ανιχνευτή μεταλλικής μάζας και τυπικό μπλοκ ακροδεκτών εισόδου/εξόδου		Cp P111001 00003 - Ci 2611209 RME 2 Δικάναλος ανιχνευτής μεταλλικών αντικειμένων 230 V με βάση εγκατάστασης
	Cp P111786 - Ci 2605171 LOOP DETECTOR PRO 230V Ανιχνευτής μεταλλικών αντικειμένων, 2 κανάλια, 230VAC, έως 4 συχνότητες ανά κανάλι για την εγκατάσταση παρακείμενων πηνίων, προσαρμόσιμο επίπεδο ευαισθησίας, λειτουργία ενίσχυσης για αύξηση της ευαισθησίας, διαχείριση κατεύθυνσης διαδρομής		Cp D110926 00001 - Ci 2600569 SPIRA 2X1 Μαγνητική σπείρα 2 x 1 m
	Cp P111274 - Ci 2611230 RME 1 BT Μονοκάναλος ανιχνευτής μεταλλικών αντικειμένων 24 V με βάση εγκατάστασης		Cp 394075 - Ci 2607020 LASER DETECTOR REMOTE CONTROL Τηλεχειριστήριο για τις ρυθμίσεις "Ανιχνευτής λέιζερ ασφαλείας" και "Παρουσία και ανιχνευτής λέιζερ ασφαλείας".
	Cp 394073 - Ci 2604478 LASER SAFETY SENSOR Ανιχνευτής λέιζερ ασφαλείας. Χρησιμοποιείται σε συνδυασμό με τα μαγνητικά κλειστά κυκλώματα, προκειμένου να προσθέσει μια επιπλέον διάταξη ασφαλείας (π.χ., για τους πεζούς). Περιλαμβάνει δύο εξόδους ηλεκτρονικών. Μέγιστο εύρος ανίχνευσης: 5 m x 5 m. Τροφοδοσία 10-35 VDC.		Cp 394080 - Ci 2607023 PRESENCE AND SAFETY DETECTOR - LASER LOOPS Παρουσία και ανιχνευτής λέιζερ ασφαλείας. Χρησιμοποιείται ως εναλλακτική λύση από τα μαγνητικά κλειστά κυκλώματα. Περιλαμβάνει μία είσοδο και δύο εξόδους ηλεκτρονικών. Μέγιστο εύρος ανίχνευσης: 9,9 m x 9,9 m. Τροφοδοσία 10-35 VDC.



Automatic barriers - road barriers

Τι είναι το U-Link;

Η τεχνολογία που σας δίνει περισσότερη δύναμη

Το U-Link, ή αλλιώς Universal Link, είναι μια αποκλειστική πλατφόρμα της BFT που μπορεί να χρησιμοποιηθεί για τη δημιουργία οικοσυστημάτων προηγμένης τεχνολογίας. Στον τομέα των Αυτοματισμών ελέγχου πρόσβασης σε κατοικίες, μπορεί να χρησιμοποιηθεί για επικοινωνία με όλες τις συσκευές αυτοματισμού ελέγχου πρόσβασης σε κατοικίες οποιασδήποτε εταιρείας. Εξοικονομεί χρόνο και σας επιτρέπει να ελέγχετε τα πάντα εύκολα και χωρίς καμία ανησυχία.

Είναι διαισθητικό

Εύκολη εγκατάσταση και χρήση

Είναι προσαρμόσιμο

Μπορείτε να προσθέσετε όσες συσκευές θέλετε

Είναι ευέλικτο

Σας επιτρέπει να δημιουργείτε ομάδες διασυνδεδεμένων προϊόντων

Είναι πρακτικό

Λειτουργεί με ή χωρίς σύνδεση στο Internet

Είναι λειτουργικό

Οι ρυθμίσεις του μπορούν να ελεγχθούν εξ αποστάσεως με χρήση ειδικών εφαρμογών



Automatic barriers - road barriers

Τα πάντα σε μία οθόνη: μάθετε περισσότερα για αυτήν την εκπληκτική τεχνολογία

Μια μοναδική στον κόσμο πλατφόρμα η οποία μπορεί να χρησιμοποιηθεί για τη δημιουργία οικοσυστημάτων προηγμένης τεχνολογίας προσφέροντας τεράστια ποικιλία λύσεων για πολλούς διαφορετικούς τομείς.

Αυτή η ιδιόκτητη πλατφόρμα, η οποία αποτελεί βασικό χαρακτηριστικό των προϊόντων BFT, χάρη στις κάρτες B-EBA και στον δέκτη Clonix U-Link, είναι κατάλληλη για όλα τα πρωτόκολλα ή τα προϊόντα αυτοματισμού ελέγχου πρόσβασης (συμπεριλαμβανομένων προϊόντων BFT, προϊόντων που δεν παρέχονται από την BFT και παλαιότερων εκδόσεων) και μπορεί να χρησιμοποιηθεί σε πολλούς διαφορετικούς τομείς. Αυτό σημαίνει ότι κάθε συσκευή μετατρέπεται σε μια έξυπνη συσκευή που μπορεί να διασυνδεθεί με άλλα συστήματα, μέσω μιας γλώσσας που εξελίσσεται σε παγκόσμια.



U-Control HOME

Το U-Control HOME είναι η εφαρμογή που σας επιτρέπει να ανοίγετε την πύλη του σπιτιού σας και να ελέγχετε εξ αποστάσεως τα συστήματα αυτοματισμού της BFT χρησιμοποιώντας το smartphone σας. Η έκδοση iOS μπορεί να χρησιμοποιηθεί για το αυτόματο άνοιγμα του συστήματος αυτοματισμού όταν βρίσκεστε κοντά του.

U-Base 2

Ένα πακέτο λογισμικού για εγκατάσταση, το οποίο εκτελεί εργασίες συντήρησης και εντοπίζει τυχόν βλάβες στα συστήματα χειρισμού που είναι συμβατά με το U-Link, εύκολα και άνετα.



U-SDK

Το U-SDK είναι η εφαρμογή μέσω της οποίας τα συστήματα αυτοματισμού της BFT γίνονται συμβατά και μπορούν εύκολα να ενσωματωθούν σε ένα δίκτυο BMS.



Clonix U-Link

Συνδέστε μη εγγενή προϊόντα U-Link και προϊόντα που δεν παρέχονται από την BFT σε συστήματα U-Link.

Είναι δυνατή η σύνδεση μη εγγενών συστημάτων χειρισμού U-Link της BFT ή προϊόντων άλλων εταιρειών στο U-Link; Ναι, χάρη στους δέκτες Clonix. Αξεσουάρ χωρίς περιορισμούς.



B-EBA

Μια απευθείας σύνδεση με τα συστήματα χειρισμού σας.

Οι κάρτες επέκτασης B-EBA καθιστούν δυνατή τη σύνδεση εξωτερικών συσκευών, όπως υπολογιστών, smartphone και tablet, σε ένα σύστημα χειρισμού της BFT και έναν δέκτη Clonix ή τη σύνδεση πολλών προϊόντων BFT σε ένα δίκτυο U-Link. Αυτά τα αξεσουάρ εντοπίζονται με την τεχνολογία U-Link και τα πρωτόκολλα Bluetooth, WiFi, Z-Wave και TCP/IP, καθώς και τη σειριακή διασύνδεση RS485. Μια συσκευή που δείχνει τι ακριβώς εννοεί η BFT όταν αναφέρεται στη διασύνδεση.

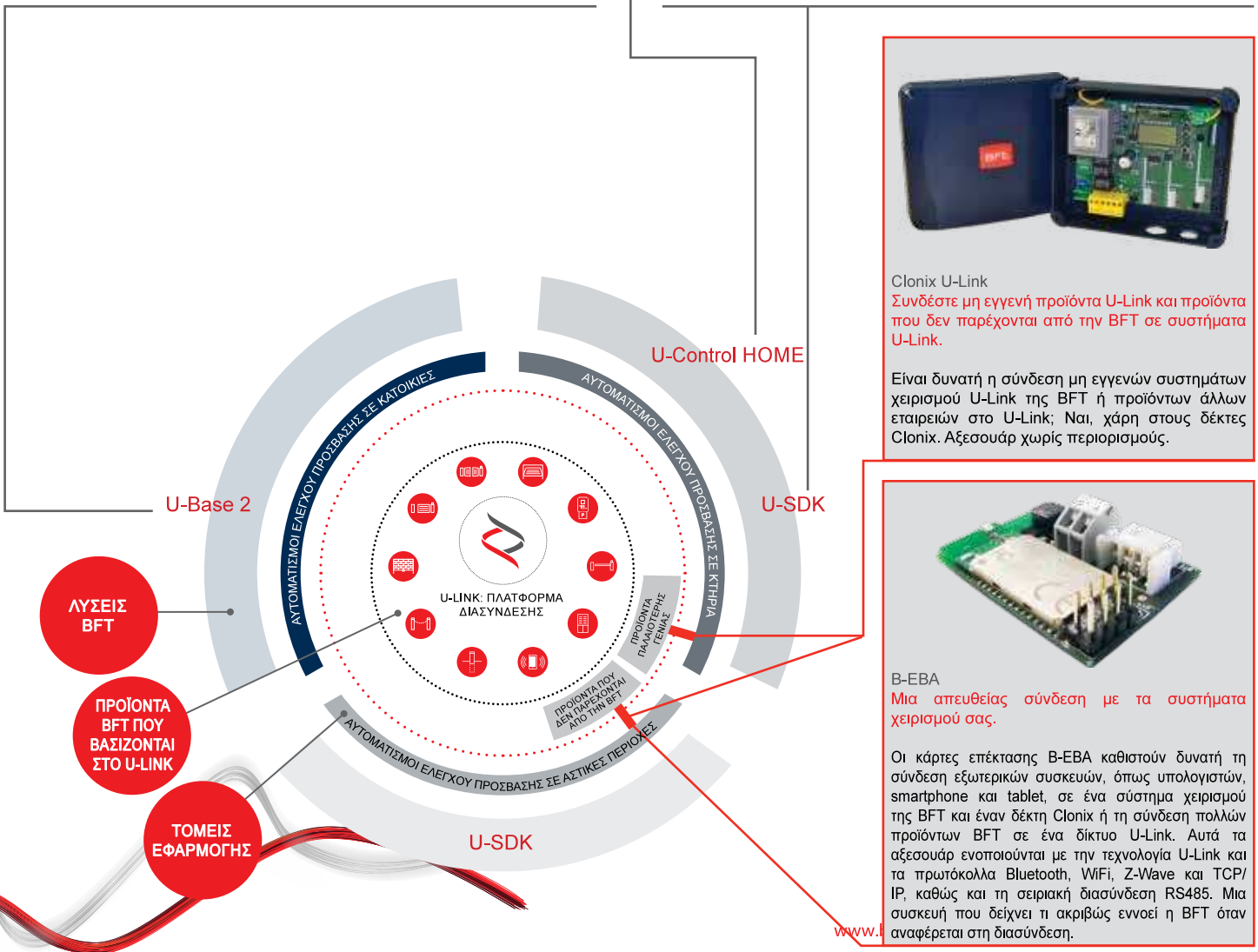



INFORMATION REGARDING THE PROTECTION OF THE INDUSTRIAL AND INTELLECTUAL PROPERTY RIGHTS OF BFT. BFT S.p.A. protects its industrial property by depositing trademarks, patents, models and designs. The intellectual property of BFT S.p.A. is protected by copyright law. BFT S.p.A. also protects its know-how by taking measures to protect the technical and commercial information inherent in its company and products. All the products in this catalogue are ORIGINAL BFT MODELS and only BFT S.p.A is authorised to produce them and market them anywhere in the world. All the commercial names in this catalogue are owned by BFT S.p.A., and only BFT S.p.A. is authorised to use them in relation to the corresponding merchandise category. FALSIFIERS WILL BE PROCEEDED AGAINST IN ACCORDANCE WITH BOTH CIVIL AND CRIMINAL LAW. THESE CONDITIONS NOT ONLY GUARANTEE THE INTELLECTUAL PROPERTY RIGHTS OF BFT, BUT ALSO PROTECT CUSTOMERS BY GUARANTEEING THAT THE PRODUCTS THEY ARE PURCHASING ARE ORIGINAL BFT PRODUCTS RESULTING FROM STUDIES AND DESIGNS WITHIN THE BFT COMPANY.